

vonder®

GRAMPEADOR/PINADOR ELÉTRICO

Grapadora/Clavadora eléctrico



Imagens Ilustrativas/Imagens Ilustrativas

MODELO

GPE 168



Leia antes de usar e guarde este manual para futuras consultas.

Lea antes de usar y guarde para futuras consultas

Símbolos e seus significados







Símbolos	Nome	Explicação
	Consulte o manual de instruções	Leia o manual de operações/instruções antes de utilizar o equipamento.
	Equipamento classe II	Identifica equipamentos que atendam aos requisitos de segurança especificados para equipamentos de classe II de acordo com a norma IEC 61140.
	Utilize EPI (Equipamento de Proteção Individual)	Utilize Equipamento de Proteção Individual adequado para cada tipo de trabalho.
	Atenção	Alerta de segurança (riscos de acidentes) e atenção durante o uso.
	Descarte seletivo	Para o descarte correto, as baterias deverão ser encaminhadas a um posto de coleta adequado ou a uma Assistência Técnica Autorizada VONDER.
	Risco de choque elétrico	Cuidado ao manusear, risco de choque elétrico.
	Instruções de ligação elétrica	Seguir as instruções para a correta instalação do equipamento.

Tabela 1 - Símbolos e seus significados

Orientações Gerais



ATENÇÃO! LEIA TODOS OS AVISOS DE SEGURANÇA E TODAS AS INSTRUÇÕES.

Esse manual contém detalhes de instalação, operação e manutenção do equipamento. Não utilize o equipamento sem antes ler o manual de instruções e proceda conforme as orientações.

Ao utilizar o equipamento, siga as precauções básicas de segurança a fim de evitar acidentes.

Caso esse equipamento apresente alguma não conformidade, encaminhe-o para a Assistência Técnica Autorizada VONDER mais próxima ou entre em contato conosco: www.vonder.com.br

Guarde o manual para uma consulta posterior ou para repassar as informações a outras pessoas que venham a operar o equipamento.

1. - AVISOS DE SEGURANÇA



Leia todos os avisos de segurança e todas as instruções. Falha em seguir todos os avisos e instruções listados abaixo pode resultar em choque elétrico, fogo e/ou ferimento sério.

O termo “ferramenta elétrica” utilizado neste manual refere-se a ferramentas operadas com eletricidade (cordão elétrico) e a ferramentas operadas com acumulador (bateria).

1.1. Segurança da área de trabalho

- Mantenha a área de trabalho limpa e iluminada.** As áreas desorganizadas e escuras são um convite a acidentes.
- Não opere ferramentas em atmosferas explosivas, como na presença de líquidos inflamáveis,**

gases ou poeira. As ferramentas elétricas criam faíscas que podem inflamar poeira ou vapores.

- c. **Mantenha crianças e visitantes afastados ao operar a ferramenta.** As distrações podem fazer você perder o controle da ferramenta elétrica.

1.2. Segurança elétrica

- a. **Os plugues da ferramenta devem ser compatíveis com as tomadas. Nunca modifique o plugue. Não use nenhum plugue adaptador com as ferramentas aterradas.** Os plugues sem modificações, aliados à utilização de tomadas compatíveis, reduzem o risco de choque elétrico.
- b. **Evite o contato do corpo com superfícies ligadas à terra ou aterradas, tais como tubulações, radiadores, fornos e refrigeradores.** Os riscos de choque elétrico aumentam se o corpo estiver ligado à terra ou a aterramento.
- c. **Não exponha a ferramenta à chuva ou a condições úmidas.** A entrada de água na ferramenta elétrica aumenta o risco de choque elétrico.
- d. **Não force o cordão de alimentação. Nunca o use para carregar, puxar ou desconectar a ferramenta da tomada. Mantenha o cabo elétrico longe de calor, óleo, bordas afiadas ou das partes em movimento.** Os cabos danificados ou emaranhados aumentam o risco de choque elétrico.
- e. **Ao operar a ferramenta ao ar livre, use um cabo de extensão apropriado para essa finalidade.** O uso de um cabo apropriado para uso ao ar livre reduz o risco de choque elétrico.
- f. **Se a operação da ferramenta em um local seguro não for possível, use alimentação protegida por um dispositivo contra corrente residual (RCD).** O uso de um RCD reduz o risco de choque elétrico.

NOTA: O dispositivo contra corrente residual (RCD) pode ser um interruptor do circuito de falha à terra ou disjuntor de fuga de corrente.

1.3. Segurança pessoal

- a. **Fique atento, olhe o que você está fazendo e use o bom senso ao operar uma ferramenta. Não use a ferramenta quando estiver cansado ou sob a**

influência de drogas, álcool ou medicamentos. Um momento de desatenção enquanto opera uma ferramenta pode resultar em grave ferimento pessoal.

- b. **Use Equipamentos de Proteção Individual (EPIs). Sempre use óculos de segurança.** Equipamentos de proteção, tais como: máscara contra poeira, sapatos antiderrapantes, capacete ou protetor auricular, se utilizados em condições apropriadas, reduzem os riscos de ferimentos pessoais.
- c. **Evite a partida não intencional. Assegure-se de que o interruptor está na posição “desligado” antes de conectar o plugue na tomada e/ou bateria, pegar ou carregar a ferramenta.** Carregar a ferramenta com o dedo no interruptor ou conectá-la com o interruptor na posição “ligado” são convites a acidentes.
- d. **Remova qualquer chave de ajuste antes de ligar a ferramenta.** Uma chave de boca ou de ajuste conectada a uma parte rotativa da ferramenta pode resultar em ferimento pessoal.
- e. **Não force a ferramenta além do limite. Mantenha o apoio e o equilíbrio adequados toda vez que utilizá-la.** Isso permite um melhor controle da ferramenta em situações inesperadas.
- f. **Vista-se apropriadamente para a realização do trabalho. Não use roupas demasiadamente largas ou joias. Mantenha cabelos, roupas e luvas longe das peças móveis.** Roupas folgadas, joias ou cabelos longos podem ser presos pelas partes em movimento.
- g. **Se dispositivos com conexão para extração e coleta de pó são fornecidos, assegure-se de que eles estão conectados e utilizados corretamente.** O uso desses dispositivos pode reduzir riscos relacionados à poeira.

1.4. Uso e cuidados com a ferramenta

- a. **Não force a ferramenta. Use o equipamento correto para cada aplicação,** de acordo com a função e a capacidade para as quais foi projetado.
- b. **Não use a ferramenta se o interruptor não ligar e desligar.** Qualquer ferramenta que não pode ser controlada com o interruptor é perigosa e deve ser reparada.

- c. **Desconecte o plugue da tomada antes de fazer qualquer tipo de ajuste, mudança de acessórios ou armazenamento da ferramenta.** Tais medidas de segurança preventivas reduzem o risco de ligar a ferramenta acidentalmente.
- d. **Guarde as ferramentas elétricas fora do alcance de crianças e não permita que pessoas não familiarizadas com ela ou com estas instruções a operem.** As ferramentas são perigosas nas mãos de usuários não treinados.
- e. **Faça a manutenção das ferramentas. Cheque o desalinhamento ou coesão das partes móveis, rachaduras e qualquer outra condição que possa afetar a operação da ferramenta. Se danificada, ela deve ser reparada antes do uso.** Muitos acidentes são causados pela inadequada manutenção das ferramentas.
- f. **Mantenha ferramentas de corte afiadas e limpas.** A manutenção apropriada das ferramentas de corte com lâminas afiadas as torna menos prováveis ao emperramento e são mais fáceis de controlar.
- g. **Use a ferramenta, acessórios e outras partes que a compõem de acordo com as instruções e da maneira designada para o tipo particular da ferramenta, levando em consideração as condições e o trabalho a ser desempenhado.** O uso da ferramenta em operações diferentes das designadas pode resultar em situações de risco.

1.5. Reparos

- a. **Tenha sua ferramenta reparada por um agente qualificado que usa somente peças originais.** Isso contribui para que a segurança da ferramenta seja mantida.

1.6. Indicações de segurança específicas

- a. **Suponha sempre que a ferramenta contém grampos ou pinos.** A falta de cuidado no manuseio do grameador pode resultar no disparo inesperado de grampos e pinos e, desta forma, causar danos pessoais.
- b. **Não aponte a ferramenta em sua direção ou na direção de pessoas próximas.** Um disparo ines-

perado irá liberar o grampo ou pino causando acidentes.

- c. **Não acione a ferramenta, a menos que ela seja colocada firmemente contra a peça de trabalho.** Se a ferramenta não estiver em contato com a peça de trabalho, o grampo ou pino podem ser desviados do seu alvo.
- d. **Desconecte a ferramenta da fonte de alimentação quando o grampo ou pino emperrar na ferramenta.** Ao remover um grampo ou pino emperrado, o grameador pode ser ativado acidentalmente se estiver conectado à fonte de alimentação.
- e. **Tenha cuidado ao remover um grampo ou pino emperrado.** O mecanismo pode estar sob compressão e grampos ou pinos podem ser descarregados com força ao tentar desemperrar.
- f. **Não use este grameador para fixar cabos elétricos.** Esse equipamento não foi projetado para instalação de cabo elétrico e pode, inclusive, danificar a isolamento dos mesmos, causando choque elétrico ou incêndio.

2. INSTRUÇÕES ESPECÍFICAS DO PRODUTO

Os equipamentos VONDER são projetados para os trabalhos especificados nesse manual, com acessórios originais. Antes de cada uso, examine cuidadosamente o equipamento, verificando se ele apresenta alguma anomalia de funcionamento.

Observe também que a tensão da rede elétrica deve coincidir com a tensão especificada na ferramenta. Exemplo: uma ferramenta 127 V~ deve ser ligada somente em uma tomada de 127 V~.

2.1. Aplicações/dicas de uso

Indicado para estofarias, marcenarias, artesanato, madeiras macias, entre outros. Utilizar somente os grampos e pinos indicados.

ATENÇÃO: Para não danificar o equipamento, a frequência máxima deve ser de até 20 disparos por minuto.

2.2. Destaques/diferenciais

Proporciona maior agilidade nos processos de fixação. Possui sistema de segurança que só permite o acionamento do grampeador/pinador quando pressionado à peça, evitando disparos involuntários.

2.3. Características técnicas

GRAMPEADOR/PINADOR ELÉTRICO GPE 168		
Código	6001168127	6001168220
Tensão	127 V~	220 V~
Frequência	60 Hz	
Capacidade aproximada de grampos/pinos	100 Grampos/80 Pinos	
Isolação	Dupla Isolação	
Peso aproximado	1,2 Kg	
GRAMPOS INDICADOS		
<p>TIPO 53</p>	Código VONDER	Medida
	2898168208	8 mm
	2898168210	10 mm
	2898168212	12 mm
	2898168214	14 mm
	2898168216	16 mm
PINO INDICADO		
<p>TIPO F</p>	Código VONDER	Medida
	2898916015	15 mm

Tabela 2 - Características técnicas

2.4. Componentes

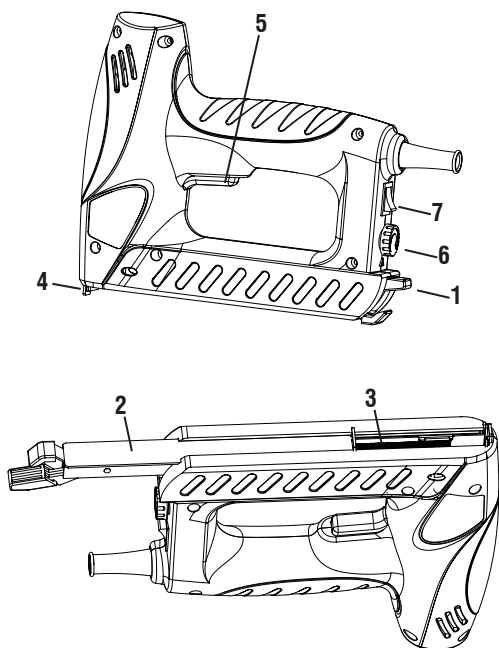

Fig. 1 – Componentes

1. Alavanca para abrir o estojo de carga
2. Deslizador
3. Estojo de carga
4. Cabeça grampeadora
5. Gatilho
6. Botão de seleção do controle de impacto
7. Botão liga/desliga

2.5. Carregando grampos/pinos

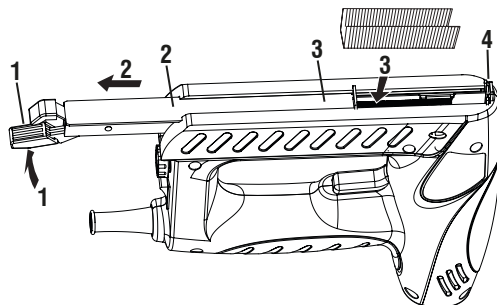

Fig. 2 – Carregando grampos/pinos

- a. Gire a ferramenta, de modo que o estojo de carga fique voltado para cima.
- b. Pressione a alavanca (1) enquanto puxa o deslizador para trás.
- c. Insira a carga de grampos/pinos no estojo (3) com as extremidades voltadas para cima (máximo de 100 grampos).
- d. Empurre o deslizador (2) contra a cabeça grampeadora até que trave.
- e. Quando inserir uma carga de pinos, incline a ferramenta de maneira que os pinos fiquem posicionados contra a lateral do estojo correspondente com o símbolo de pino na cabeça grampeadora/pinadora (4).

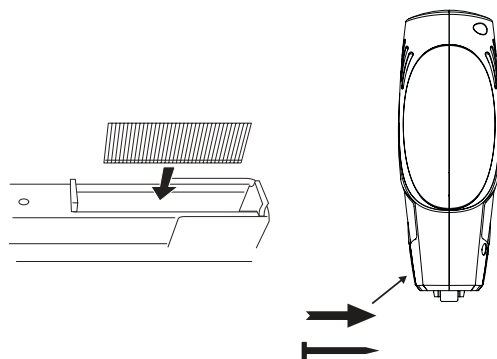

Fig. 3 – Posição dos pinos

2.6. Operando a ferramenta

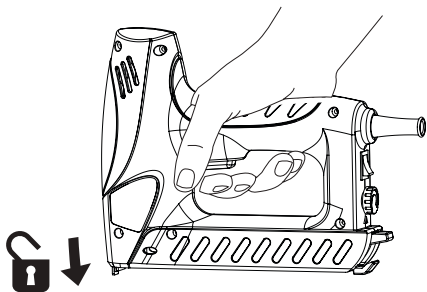
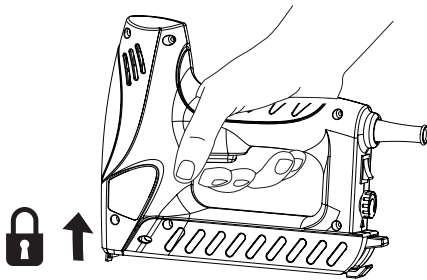

Fig. 4 – Trava de segurança

- Pressione firmemente a cabeça grampeadora (4) contra a peça de trabalho até que seja empurrada uns poucos milímetros.
- Pressione o gatilho e, em seguida, libere-o.
- O gatilho fica travado enquanto você não pressiona a cabeça grampeadora contra a peça de trabalho, prevenindo assim o disparo acidental.
- A ferramenta foi desenvolvida para trabalhos curtos. Assim, operando a 20 disparos por minuto, no intervalo de 30 minutos o grampeador deve ser desligado para resfriamento.

Remova todos os grampos e pinos do estojo de carga após cada uso.

2.6.1. Controle de impacto

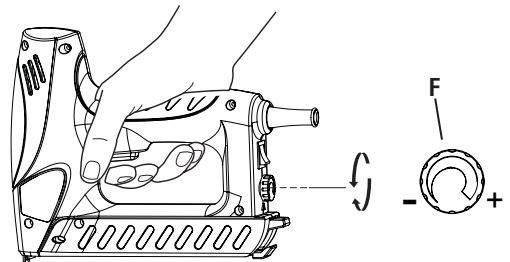

Fig. 5 – Controle de impacto

O nível de impacto pode ser selecionado através do botão controle de impacto (6), conforme a seguir:

- O indicador abaixo do botão mostra o nível de impacto.
- Selecione (-) para materiais finos e leves, como folhas e tecidos.
- Selecione (+) para materiais mais pesados e espessos como madeira.
- Antes de iniciar a tarefa, encontre o nível de impacto ideal testando em uma sobra de material.

2.7. Extensões e tomadas

Ao utilizar extensões e tomadas, siga as recomendações da tabela:

	127 V~	220 V~
Alimentação	127 V~ +/- 10%	220 V~ +/- 10%
Disjuntor/fusível retardado	50 A	32 A
Cabo de alimentação 15 m	3 x 4 mm ²	3 x 4 mm ²
Cabo de alimentação 30 m	3 x 4 mm ²	3 x 4 mm ²

Tabela 3 - Extensões e tomadas



ATENÇÃO! Não é recomendado o uso de extensões com comprimento acima de 30 metros.

A distância entre a tomada e o quadro de distribuição deve ser somada ao comprimento do cabo.

2.8. Limpeza

Para evitar acidentes, sempre desligue o equipamento antes de limpar ou realizar uma manutenção. Para a conservação, recomenda-se uma manutenção rotineira, que inclui remoção da sujeira superficial com um pano, mas sem permitir que entre líquido na ferramenta.

2.9. Transporte e armazenamento

Cuidado ao transportar e manusear o equipamento. Quedas e impactos podem danificar o sistema de funcionamento.

Armazene o equipamento em ambiente seco e arejado, livre de umidade e gases corrosivos. Mantenha protegido da chuva e umidade. Após o uso, recomenda-se limpar o produto com um pano e colocá-lo novamente na embalagem para a estocagem.

3. INSTRUÇÕES GERAIS DE MANUTENÇÃO E PÓS-VENDA

Os produtos VONDER, quando utilizados adequadamente, ou seja, conforme orientações desse manual, apresentam baixos níveis de manutenção. Mesmo assim, dispomos de uma vasta rede de atendimento ao consumidor.

3.1. Manutenção

Certifique-se de que o equipamento está desligado e desconectado da rede elétrica antes de realizar qualquer inspeção ou manutenção. Para manter a segurança e confiabilidade do produto, inspeções, troca

de peças e partes ou qualquer outra manutenção e/ou ajuste devem ser efetuados apenas por um profissional qualificado.

A parte externa só pode ser limpa com pano umedecido e detergente, mas sem permitir que entre líquido no equipamento.

3.2. Pós-venda e assistência técnica

Em caso de dúvida sobre o funcionamento do equipamento ou sobre a rede de Assistência Técnica Autorizada VONDER, entre em contato através do site www.vonder.com.br ou do telefone 0800 723 4762 (opção 1).

Quando detectada anomalia no funcionamento do equipamento, ele deve ser examinado e/ou reparado por um profissional da rede de Assistência Técnica Autorizada VONDER (consulte a relação completa em www.vonder.com.br). Somente peças originais devem ser utilizadas nos reparos.

3.3. Descarte da ferramenta

Não descarte óleo, peças e partes do produto no lixo doméstico, procure separar e encaminhar a um posto de coleta adequado. Informe-se em seu município sobre locais ou sistemas de coleta seletiva.

Em caso de dúvida sobre a forma correta de descarte, consulte a VONDER através do site www.vonder.com.br ou do telefone 0800 723 4762 (opção 1).

Símbolos y sus significados







Símbolos	Nombre	Explicación
	Consulte el manual de instrucciones	Lea el manual de operaciones / instrucciones antes de utilizar el equipo.
	Equipo clase II	Identifica equipos que atiendan a los requisitos de seguridad especificados para equipos de clase II de acuerdo con la norma IEC 61140.
	Utilice EPI (Equipo de Protección Individual)	Utilice Equipo de Protección Individual adecuado para cada tipo de trabajo
	Atención	Alerta de seguridad (riesgos de accidentes) y atención durante el uso.
	Descarte selectivo	Para o descarte correto, as baterias deverão ser encaminhadas a um posto de coleta adequado ou a uma Assistência Técnica Autorizada VONDER.
	Riesgo de descarga eléctrica	Manipule con cuidado, riesgo de descarga eléctrica.
	Instrucciones de conexión eléctrica	Siga las instrucciones para la correcta instalación del equipo.

Tabla 1 – Símbolos y sus significados

Orientaciones generales



ATENCIÓN: LEA TODOS LOS AVISOS DE SEGURIDAD Y TODAS LAS INSTRUCCIONES.

Este manual contiene detalles de instalación, funcionamiento y mantenimiento del equipo. No utilice el equipo sin antes leer el manual de instrucciones y proceder de acuerdo con las instrucciones.

Ao utilizar o equipamento, siga as precauções básicas de segurança a fim de evitar acidentes.

En caso de que este equipo presente alguna no conformidad, reenvíelo a la Asistencia Técnica Autorizada VONDER más cercana o póngase en contacto con nosotros: www.vonder.com.br.

Guarde el manual para una consulta posterior o para reparar la información a otras personas que vengán a operar el equipo.

1. - AVISOS DE SEGURIDAD



Lea todos los avisos de seguridad y todas las instrucciones. El incumplimiento de las advertencias e instrucciones enumeradas a continuación puede resultar en una descarga eléctrica, fuego y / o lesión serio.

El término “herramienta eléctrica” utilizado en este manual se refiere a herramientas operadas con electricidad (cordón eléctrico) ya herramientas operadas con acumulador (batería).

1.1. Seguridad de la área de trabajo

- Mantenga el área de trabajo limpia e iluminada.** Las áreas desorganizadas y oscuras son la mayor causa accidentes.
- No use herramientas en atmosferas explosivas, como en la presencia de líquidos inflamables, gases o polvareda.** Las herramientas eléctricas crean chispas que pueden inflamar el polvo o los vapores.

- c. **Mantenga niños y visitantes alejados al operar una herramienta.** Las distracciones pueden hacerlo perder el control de la herramienta eléctrica.

1.2. Seguridad eléctrica

- a. **Los enchufes de las herramientas deben ser compatibles con las toma de corriente. Nunca modifique el enchufe. No use ningún enchufe adaptador con las herramientas conectadas a tierra.** Los enchufes sin modificaciones aliados a la utilización de tomas compatibles reducen el riesgo de choque eléctrico.
- b. **Evite el contacto del cuerpo con superficies conectadas a tierra tales como las tuberías, radiadores, hornos y refrigeradores.** Hay un aumento en el riesgo de choque eléctrico si su cuerpo estuviera conectado a tierra.
- c. **No exponga la herramienta a la lluvia o condiciones húmedas.** La entrada de agua en el aparato aumenta el riesgo de choque eléctrico.
- d. **No fuerce el cable de alimentación. Nunca use el cable de alimentación para cargar, tirar o desconectar el aparato de la toma de corriente. Mantenga el cable eléctrico lejos del calor, aceite, bordes afilados o de las partes en movimiento.** Los cables dañados o enmarañados aumentan el riesgo de choque eléctrico.
- e. **Al usar una herramienta al aire libre, use un cable de extensión apropiado para esta finalidad.** El uso de un cable apropiado para uso al aire libre reduce el riesgo de choque eléctrico.
- f. **Si la operación de la herramienta en un local seguro no fuera posible, use alimentación protegida por un dispositivo de corriente residual (RCD).** El uso de un RCD reduce el riesgo de choque eléctrico.

NOTA: El dispositivo de corriente residual (RCD) puede ser un interruptor del circuito de falla a tierra o disyuntor de fuga de corriente.

1.3. Seguridad personal

- a. **Esté atento, mire lo que está haciendo y use el sentido común al usar una herramienta eléctrica. No use el aparato cuando estuviera cansado o bajo influencia de drogas, alcohol o de medicamentos.** Un momento de distracción mientras usa una herramienta puede resultar en grave lesión personal.
- b. **Use equipo de protección individual (EPI). Siempre use lentes de seguridad.** El equipo de protección, como máscara antipolvo, zapatos antideslizantes, casco o

protección auditiva, si se usa correctamente, reduce el riesgo de lesiones personales.

- c. **Evite la partida no intencional. Asegúrese de que el interruptor esté en la posición “apagado” antes de conectar el enchufe en la toma de corriente y/o batería, tomar o cargar el aparato.** Cargar el aparato con el dedo en el interruptor o conectarla con el interruptor en la posición “encendido” son causas de accidentes.
- d. **Retire cualquier llave de ajuste antes de encender la herramienta.** Una llave inglesa o una llave de ajuste unida a una parte giratoria de la herramienta puede provocar lesiones personales.
- e. **No fuerce la herramienta por encima del límite. Mantenga el soporte y el equilibrio adecuados cada vez que lo use.** Esto permite un mejor control de la herramienta en situaciones inesperadas.
- f. **Vístase apropiadamente para la realización del trabajo. No use ropas demasiado anchas o joyas. Mantenga sus cabellos, ropas y guantes lejos de las piezas móviles.** Ropas holgadas, joyas o cabellos aragos pueden ser agarrados por las partes en movimiento.
- g. **Si se proporcionan dispositivos con una conexión de extracción y recolección de polvo, asegúrese de que estén conectados y utilizados correctamente.** El uso de estos dispositivos puede reducir los riesgos relacionados con el polvo.

1.4. Uso y cuidados con las herramientas

- a. **No fuerce la herramienta. Use el equipo correcto para cada aplicación de acuerdo con la función y la capacidad para la que fue diseñado.**
- b. **No use el aparato si el interruptor no enciende y apaga.** Cualquier aparato que no puede ser controlada con el interruptor es peligrosa y debe ser reparada.
- c. **Desconecte el enchufe de la toma de corriente antes de hacer cualquier tipo de ajuste, cambio de accesorios o almacenaje de la herramienta.** Tales medidas de seguridad preventivas reducen el riesgo de encender la herramienta accidentalmente.
- d. **Mantenga las herramientas eléctricas fuera del alcance de los niños y no permita que personas que no estén familiarizadas con ellas o con estas instrucciones las operen.** Las herramientas son peligrosas en manos de usuarios no capacitados.
- e. **Haga el mantenimiento de las herramientas. Chequee la desalineación o cohesión de las partes móviles, rajaduras y cualquier otra condición que pueda afectar la operación de la herramienta. Si fuera dañada, esta debe ser reparada antes del uso.** Muchos accidentes

son causados por el mantenimiento inadecuado de los aparatos.

- f. **Mantenga las herramientas de corte afiladas y limpias.** El mantenimiento apropiado de las herramientas de corte con láminas afiladas torna estas menos probables al atascamiento y son más fáciles de controlar.
- g. **Use lo aparato, accesorios, entre otras partes que la componen, de acuerdo con las instrucciones y de la manera designada para el tipo particular del aparato, llevando en consideración las condiciones y el trabajo a ser desempeñado.** El uso del aparato en operaciones diferentes de las designadas puede resultar en situaciones de riesgo.

1.5. Reparaciones

- h. **Tenga su aparato reparado por un agente cualificado que use solamente piezas originales.** Esto contribuye para que la seguridad de lo aparato sea mantenida.

1.6. Indicações de segurança específicas

- a. **Suponha sempre que a ferramenta contém grampos ou pinos.** A falta de cuidado no manuseio do grameador pode resultar no disparo inesperado de grampos e pinos e, desta forma, causar danos pessoais.
- b. **Não aponte a ferramenta em sua direção ou na direção de pessoas próximas.** Um disparo inesperado irá liberar o grampo ou pino causando acidentes.
- c. **Não acione a ferramenta, a menos que ela seja colocada firmemente contra a peça de trabalho.** Se a ferramenta não estiver em contato com a peça de trabalho, o grampo ou pino podem ser desviados do seu alvo.
- d. **Desconecte a ferramenta da fonte de alimentação quando o grampo ou pino emperrar na ferramenta.** Ao remover um grampo ou pino emperrado, o grameador pode ser ativado acidentalmente se estiver conectado à fonte de alimentação.
- e. **Tenha cuidado ao remover um grampo ou pino emperrado.** O mecanismo pode estar sob compressão e grampos ou pinos podem ser descarregados com força ao tentar desemperrar.
- f. **Não use este grameador para fixar cabos elétricos.** Esse equipamento não foi projetado para instalação de cabo elétrico e pode, inclusive, danificar a isolação dos mesmos, causando choque elétrico ou incêndio.

2. INSTRUCCIONES ESPECÍFICAS DEL PRODUCTO

Las herramientas eléctricas VONDER son proyectadas para los trabajos especificados en este manual, con accesorios originales. Antes de cada uso, examine cuidadosamente la herramienta, verificando si presenta alguna anomalía de funcionamiento.

Observe también que la tensión de la red eléctrica debe coincidir con la tensión especificada en la herramienta. Ejemplo: una herramienta 127 V~ debe ser conectada solamente en una toma de 127 V~.

2.1. Aplicaciones/recomendaciones de uso

Indicado para tapicerías, mueblerías, artesanía, maderas blandas, entre otros. Utilizar solamente las grapas y pins indicados.

¡ATENCIÓN! Para evitar dañar el equipo, la frecuencia máxima debe ser de hasta 20 disparos por minuto.

2.2. Destaques/atributos

Proporciona mayor agilidad en los procesos de fijación. Tiene un sistema de seguridad que solo permite la activación de la grapadora/clavador cuando se presiona sobre la pieza, evitando disparos involuntarios.

2.3. Características técnicas

GRAPADORA/CLAVADORA ELÉCTRICO GPE 168		
Código	6001168127	6001168220
Tensión	127 V~	220 V~
Frecuencia	60 Hz	
Capacidad aproximada de grapas/clavos	100 Grapas/80 Clavos	
Aislamiento	Doble aislamiento	
Peso aproximado	1,2 Kg	
GRAPAS INDICADAS		
<p>TIPO 53</p> 	Código VONDER	Medida
	2898168208	8 mm
	2898168210	10 mm
	2898168212	12 mm
	2898168214	14 mm
	2898168216	16 mm
CLAVO INDICADO		
<p>TIPO F</p> 	Código VONDER	Medida
	2898916015	15 mm

Tabla 2 – Características técnicas

2.4. Componentes

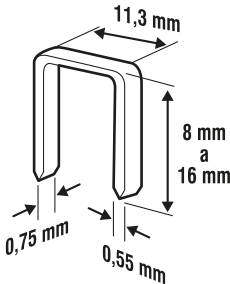
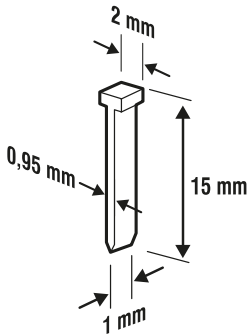
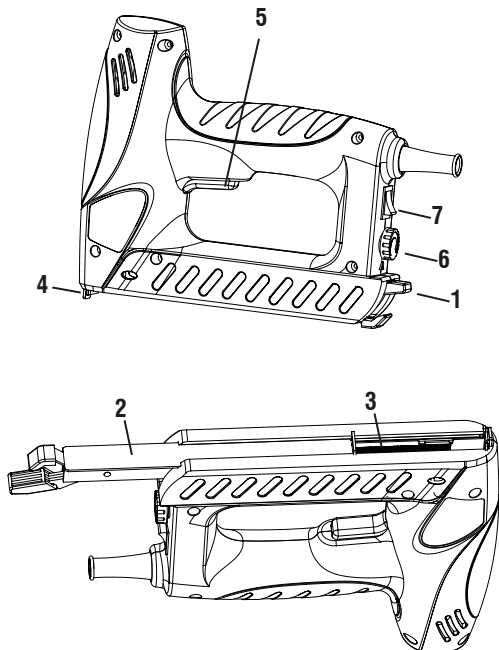

Fig. 1 – Componentes

1. Palanca para abrir lo estuche de carga
2. Deslizador
3. Estuche de carga
4. Cabeza grapadora
5. Gatillo
6. Botón de selección del control de impacto
7. Botão de enciende/apaga

2.5. Cargando grapas/clavos

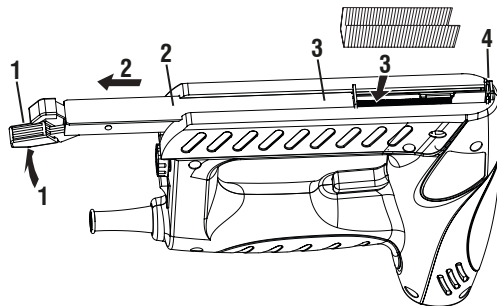

Fig. 2 – Cargando grapas/clavos

- a. Gire la herramienta de modo que el estuche de carga quede hacia arriba.
- b. Presione la palanca (1) mientras tira del control deslizante hacia atrás.
- c. Inserte la carga de grapas/clavos en lo estuche (3) con los extremos hacia arriba (100 grapas como máximo).
- d. Empuje el control deslizante (2) contra la cabeza grapadora hasta que encaje.
- e. Al insertar una carga de clavo, incline la herramienta de modo que los clavos se coloquen contra el lado de lo estuche a correspondiente con el símbolo de clavo en la cabeza grapadora/clavadora(4).

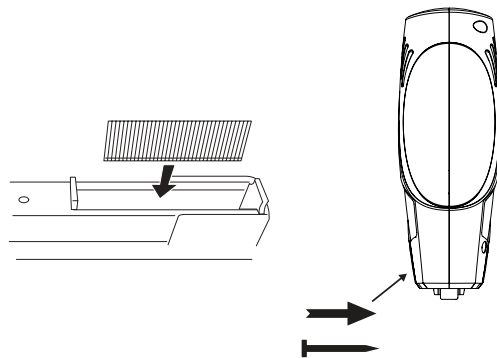

Fig. 3 – Posición del clavos

2.6. Operando la herramienta

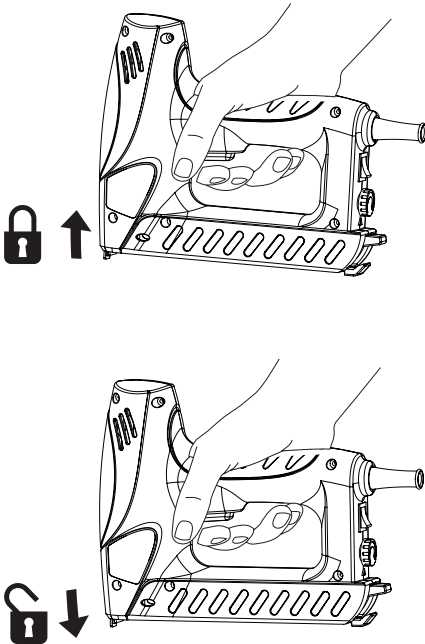

Fig. 4 – Traba de seguridad

- Presione firmemente la cabeza grapadora (4) contra la pieza de trabajo hasta que se empuje unos pocos milímetros.
- Aprieta el gatillo y luego suéltalo.
- El gatillo está bloqueado hasta que presione la cabeza grapadora contra la pieza de trabajo, evitando así disparos accidentales.
- La herramienta fue diseñada para trabajos cortos. Por lo tanto, operando a 20 disparos por minuto, en 30 minutos la grapadora debe apagarse para enfriar.

Retire todas las grapas y clavos del estuche de carga después de cada uso

2.6.1. Control de impacto

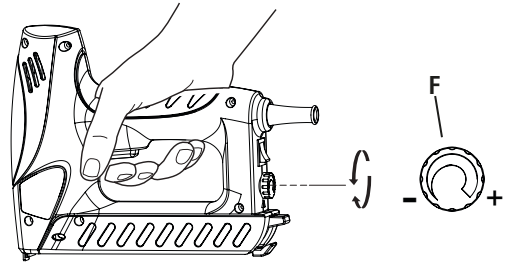

Fig. 5 – Control de impacto

El nivel de impacto se puede seleccionar mediante el botón de control de impacto (6) de la siguiente manera:

- El indicador debajo del botón muestra el nivel de impacto.
- Seleccione (-) para materiales delgados y livianos como hojas y telas.
- Seleccione (+) para materiales más pesados y gruesos como la madera.
- Antes de comenzar la tarea, encuentre el nivel de impacto óptimo probando en un material sobrante.

2.7. Extensiones y enchufes

Cuando use extensiones y enchufes, siga las recomendaciones de la tabla:

	127 V~	220 V~
Alimentación	127 V~ +/- 10%	220 V~ +/- 10%
disyuntor/fusible retardado	50 A	32 A
Cable de alimentación 15 m	3 x 4 mm ²	3 x 4 mm ²
Cable de alimentación 30 m	3 x 4 mm ²	3 x 4 mm ²

Tabla 3 – Extensiones y enchufes



¡ATENCIÓN! No se recomienda el uso de extensiones de más de 30 metros.

La distancia entre la tomacorriente y lo tablero de distribución debe sumarse a la longitud del cable.

2.8. Limpieza

Para evitar accidentes, apague siempre la alimentación antes de limpiarla o repararla. Para la conservación, se recomienda el mantenimiento de rutina, incluida la eliminación de la suciedad de la superficie con un paño pero sin permitir que ingrese líquido a la herramienta.

2.9. Transporte y almacenamiento

Tenga cuidado al transportar y manipular el equipo. Las caídas y los impactos pueden dañar el sistema operativo.

Almacene el equipo en un ambiente seco y ventilado, libre de humedad y gases corrosivos. Mantener protegido de la lluvia y la humedad. Después de su uso, se recomienda limpiar el producto con un paño y volver a guardarlo en el embalaje.

3. INSTRUCCIONES GENERALES DE MANTENIMIENTO Y POST-VENTA

Los productos VONDER cuando utilizados adecuadamente, o sea, conforme orientaciones de este manual, deben presentar bajos niveles de mantenimiento. A pesar de esto, disponemos de una vasta red de atendimento al consumidor.

3.1. Mantenimiento

Certifíquese de que la herramienta esté apagada y desconectada de la red eléctrica antes de realizar cualquier inspección o mantenimiento. Para mantener la seguridad y confiabilidad del producto, las inspecciones, las piezas y el reemplazo, o cualquier otro mantenimiento y/o ajuste solo deben ser realizados por un profesional calificado.

La parte externa solo puede ser limpia con paño humedecido y detergente, pero sin permitir que entre líquido dentro de la herramienta.

3.2. Post-venta y asistencia técnica

En caso de duda sobre el funcionamiento de la herramienta o sobre la red de asistencia técnica autorizada VONDER entre en contacto a través del sitio web: www.vonder.com.br.

Cuando detectada anomalía en el funcionamiento de la herramienta, la misma deberá ser examinada y/o reparada por un profesional de la red de asistencia técnica autorizada de VONDER (consulte la relación completa a través del sitio web: www.vonder.com.br). Solamente piezas originales deberán ser utilizadas en los reparos.

3.3. Descarte de la herramienta

No descarte aceite, piezas y partes del producto en la basura común, busque separar y encaminar para un puesto de colecta selectiva. Se debe informar en su municipio sobre locales o sistemas de recolección selectiva.

En caso de duda sobre la forma correcta de descarte, consulte en VONDER a través del sitio web: www.vonder.com.br

3.4. Garantía

El producto **GRAPADORA/CLAVADORA ELÉCTRICO GPE 168 VONDER** tiene los siguientes plazos de garantía contra no conformidades resultantes de su fabricación, contados a partir de la fecha de la compra: Garantía legal 90 días; Garantía contractual: 09 meses. En caso de disconformidad, procure la asistencia técnica Vonder más próxima. En caso de constatación de disconformidades por la asistencia técnica el arreglo será efectuado en garantía

La garantía ocurrirá siempre en las siguientes condiciones:

El consumidor deberá presentar OBLIGATORIAMENTE, la factura de compra de la herramienta y el certificado de garantía debidamente rellenado y sellado por la tienda donde el equipo fue adquirido.

Pérdida del derecho de garantía:

1. El incumplimiento y no obediencia de una o más de las orientaciones en este manual, invalidará la garantía:
 - En el caso de el producto ha sido abierto, alterado, ajustado o reparado por personas NO autorizadas por VONDER;
 - En el caso de que cualquier pieza, parte o componente del producto se caracterice como no original;
 - Falta de mantenimiento preventivo de lo equipo
 - En el caso de que ocurra conexión en tensión eléctrica diferente de la mencionada en el producto;
 - Instalación eléctrica y/o extensiones deficientes/inadecuadas;
 - Partes y piezas desgastadas naturalmente.
2. Están excluidos de la garantía, desgaste natural de piezas del producto, caídas, impactos, y uso inadecuado del equipo o fuera del propósito para el cual fue proyectado.
3. La garantía no cubre gastos de flete o transporte del equipo hasta la asistencia técnica más próxima, siendo que los costos serán de responsabilidad del consumidor.

vonder®

Cód.: 60.01.168.127 / 60.01.168.220

Consulte nossa Rede de Assistência Técnica Autorizada
www.vonder.com.br

O.V.D. Imp. e Distr. Ltda. • CNPJ: 76.635.689/0001-92
 Rua João Bettega, 2876 • CEP 81070-900
 Curitiba - PR - Brasil

Fabricado na CHINA com controle de qualidade VONDER
 Fabricado en CHINA con control de calidad VONDER

CERTIFICADO DE GARANTIA

O produto **GRAMPEADOR/PINADOR ELÉTRICO GPE 168 VONDER** possui os seguintes prazos de garantia contra não conformidades decorrentes de sua fabricação, contados a partir da data da compra: Garantia legal: 90 dias; Garantia contratual: 3 meses. Em caso de defeitos, procure a Assistência Técnica Autorizada VONDER mais próxima. Constatado o defeito de fabricação pela Assistência Técnica Autorizada, o conserto será efetuado em garantia.

A garantia ocorrerá sempre nas seguintes condições:

O consumidor deverá apresentar, OBRIGATORIAMENTE, a nota fiscal de compra do produto e o certificado de garantia devidamente preenchido e carimbado pela loja onde foi adquirido.

Perda do direito de garantia:

1. O não cumprimento de uma ou mais hipóteses a seguir invalidará a garantia:

- Caso o produto tenha sido aberto, alterado, ajustado ou consertado por pessoas NÃO autorizadas pela VONDER;
 - Caso qualquer peça, parte ou componente do produto caracterizar-se como não original;
 - Falta de manutenção do equipamento;
 - Caso ocorra a ligação em tensão elétrica diferente da mencionada no produto;
 - Instalação elétrica e/ou extensões deficientes/inadequadas;
 - Partes e peças desgastadas naturalmente.
2. Estão excluídos da garantia, além do desgaste natural de partes e peças do produto, quedas, impactos e uso inadequado do produto ou fora do propósito para o qual foi projetado.
 3. A garantia não cobre despesas de frete ou transporte do produto até a Assistência Técnica Autorizada VONDER, sendo os custos de responsabilidade do consumidor.



vonder®

CERTIFICADO DE GARANTIA

Modelo:	Nº de série:	Tensão/Tensión: <input type="checkbox"/> 127 V~ <input type="checkbox"/> 220 V~	
Cliente:			
Endereço/Dirección:			
Cidade/Ciudad:	UF/Provincia:	CEP/Código Postal:	
Fone/Teléfono:	E-mail:		
Revendedor:			
Nota fiscal Nº/Factura Nº:	Data da venda/Fecha venta: / /		
Nome do vendedor/Nombre vendedor:	Fone/Teléfono:		
Carimbo da empresa/Sello empresa:			